



FERNE

have a seat.

have a seat.

have a seat.

have a seat.

have a seat.

have a seat.

have a seat.

have a seat.

have a seat.

**FERNE**

have a seat.

# Nowa marka oparta na ponad 30-letnim doświadczeniu.

Wierzymy, że każdy zasługuje na piękną i wygodną przestrzeń. Dlatego, bazując na ponad 30-letnim doświadczeniu, stworzyliśmy pełną świeżości markę FERNE. Asortyment FERNE odpowiada na rosnące oczekiwania rynku w zakresie codziennego komfortu oraz estetycznego wyglądu przestrzeni zarówno zewnętrznych, jak i wewnętrznych. Nasza oferta koncentruje się na dostarczaniu produktów wysokiej jakości, które są zarówno piękne, jak i wygodne. Nasze meble znajdują zastosowanie nie tylko w domach i ogrodach, ale również w przestrzeniach komercyjnych, takich jak biura, kawiarnie i hotele.

Jako rodzinna firma Prosperplast specjalizujemy się w innowacyjnych technologiach przetwórstwa tworzyw sztucznych. Jesteśmy globalną firmą, ale produkujemy lokalnie, w niewielkich podgórskich miejscowościach na południu Polski. Nasze produkty trafiają do ponad 80 krajów.

Przez te wszystkie lata szczególną uwagę skupiliśmy na trzech kluczowych technikach produkcji: formowaniu wtryskowym, formowaniu rozdmuchowym i formowaniu rotacyjnym.

Każda z tych metod pozwala nam w unikalny sposób formować plastik, otwierając przed nami oraz naszymi klientami nowe możliwości. Dzięki trzydziestoletniej działalności zgromadziliśmy bogate doświadczenie i wypracowaliśmy unikalne know-how. Nasz zespół ekspertów w połączeniu z nowoczesnym parkiem maszynowym gwarantuje produkty najwyższej jakości. Dysponujemy również rozbudowaną infrastrukturą, w tym własną flotą transportową oraz powierzchnią magazynową i produkcyjną przekraczającą 200 000 m<sup>2</sup>, zlokalizowaną w Polsce, Niemczech, Czechach oraz na Węgrzech. Te działania umożliwiają nam efektywną realizację projektów i dostarczanie innowacyjnych rozwiązań na potrzeby naszych klientów.

Od 1993 roku projektujemy i wytwarzamy rozwiązania dla domu i ogrodu: donice, zbiorniki na wodę deszczową, narzędzia ogrodowe oraz systemy przechowywania. Teraz przyszedł czas na meble.



Serdecznie zapraszamy do showroom FERNE w naszej siedzibie w Rybarzowicach na południu Polski.

Na zdjęciu: kolekcja BRENE.

Więcej informacji znajdziesz na stronie 10.



Projektujemy meble z myślą o maksymalnym komforcie użytkownika.  
Na zdjęciu: Proces projektowania kolekcji BRENE.  
Więcej informacji znajdziesz na stronie 10.

## Projektowanie z myślą o komforcie.

Komfort użytkownika jest priorytetem naszej marki. W projektowaniu mebli FERNE kierujemy się najnowszymi trendami światowego designu, co wpływa na ponadczasowość naszych kolekcji. Dzięki dogłębnej wiedzy o materiałach i ich unikalnych właściwościach, takich jak sprężystość, lekkość i odporność na uszkodzenia, tworzymy meble, które są nie tylko wygodne w codziennym użytkowaniu, ale również łatwe w transporcie i przechowywaniu.

Każdy model mebli FERNE jest projektowany z myślą o maksymalnym komforcie użytkownika, co osiągamy bez potrzeby stosowania dodatkowych, tapicerowanych elementów. Zastosowanie tworzyw sztucznych, które są w 100% zdatne do recyklingu, pozwala nam oferować produkty jako ekologiczną alternatywę dla mebli wykonanych z cennych surowców pierwotnych, takich jak drewno czy rattan.

## Jakość dostępna dla wszystkich.

W marce FERNE głęboko wierzymy, że wysokiej jakości meble powinny być dostępne dla każdego, kto ceni piękno i komfort. Naszym celem jest oferowanie produktów w przystępnych cenach, które powstają we współpracy z renomowanymi polskimi i zagranicznymi studiami projektowymi.

Dzięki ponad 30-letniemu doświadczeniu firmy Prosperplast skorzystaliśmy z istniejących kanałów dystrybucji, zaawansowanej logistyki oraz wydajnych możliwości produkcyjnych, aby zrealizować tę wizję. Podkreślamy również nasze zaangażowanie w budowanie trwałych relacji z partnerami biznesowymi. Dialog z klientami oraz dbałość o odpowiednie zrozumienie ich potrzeb umożliwiają nam dostarczanie rozwiązań spełniających ich oczekiwania z niezawodnością i na czas.

## Obiegowy charakter tworzyw sztucznych.

Cyrkularność stanowi jeden z kluczowych standardów naszej działalności, będąc równorzędną wartością obok jakości i bezpieczeństwa. W Prosperplast priorytetem jest efektywne zarządzanie zasobami, co wpisuje się w naszą filozofię zrównoważonego rozwoju.

Obecnie w naszych zakładach produkcyjnych średnio 40% surowców stanowi recyklat, pochodzący z zewnętrznego odzysku. Jego udział w naszych produktach zwiększamy wraz z dynamicznym rozwojem europejskiej branży recyklingu tworzyw sztucznych. Nasze meble marki FERNE charakteryzują się trwałością, lekkością oraz możliwością w 100% ponownego przetworzenia.

Jako duży producent tworzymy wewnętrzne, zamknięte obiegi surowców, wody i energii. Stosujemy obieg zamknięty w procesie produkcyjnym, minimalizując zużycie wody technicznej i energii cieplnej. Posiadamy również własną elektrownię fotowoltaiczną, co przyczynia się do zredukowania naszego śladu węglowego. Dzięki naszym strategiom zarządzania surowcami w 2023 roku zaledwie 0,5% odpadów z tworzyw sztucznych skierowano do zewnętrznego recyklingu.



# Czerpiąc z lokalnego dziedzictwa sztuki meblarskiej.

Pracowitość, fachowość i innowacyjność to cechy, które od pokoleń charakteryzują mieszkańców naszego regionu. FERNE, nasza marka mebli, jest dziedzicem bogatej tradycji meblarskiej, sięgającej aż XIX wieku, kiedy na terenie Beskidów rodziła się produkcja mebli giętych według metod Michaela Thoneta. Jako wybitny pionier i przedsiębiorca, wprowadził na rynek piękne i funkcjonalne meble z drewna bukowego, dostępne dla szerokiego grona odbiorców.

W latach 20. i 30. XX wieku nasz region stał się również znaczącym ośrodkiem wytwarzania mebli z niklowanych rur giętych. To właśnie stąd wysyłane były na cały świat ikony designu związane z Bauhausem, zaprojektowane przez takich projektantów jak Bruno Weil czy Marcel Breuer.

Opierając się na strategii Michaela Thoneta, dodajemy kolejny rozdział do lokalnej historii meblarstwa. Wytwarzamy przystępne cenowo, lekkie i trwałe meble o ponadczasowym wzornictwie, a jednocześnie, odpowiadając na nowe wyzwania, stosujemy innowacyjną technologię przetwarzania tworzyw sztucznych. Nasze meble są przyjazne środowisku i w pełni nadają się do recyklingu.

## Brene collection

---



**Chair**

p. 16 / p. 54



**Chair with armrests**

p. 16 / p. 54



**Armchair**

p. 16 / p. 54



**Side table**

p. 18 / p. 55



**Coffee table**

p. 18 / p. 55



**Dining table**

p. 18 / p. 55

## Rimo collection

---



**Chair**

p. 27 / p. 56



**Chair with armrests**

p. 27 / p. 56



**Armchair**

p. 27 / p. 56



**Low bar chair**

p. 28 / p. 57



**High bar chair**

p. 28 / p. 57



**Square coffee table**

p. 30 / p. 58



**Square dining table**

p. 30 / p. 58



**Coffee table**

p. 33 / p. 58



**Dining table**

p. 33 / p. 59



**Side table**

p. 34 / p. 59



**High side table**

p. 34 / p. 59

## Milane collection

---



**Chair**

p. 42 / p. 60



**Chair with armrests**

p. 42 / p. 60



**Armchair**

p. 42 / p. 60



**Side table & Stool**

p. 45 / p. 61

## Lottie collection

---



**Side table & Stool**

p. 51 / p. 62



**Coffee table**

p. 51 / p. 62



**Dining table**

p. 51 / p. 62

## Premo collection

---



**Chair with armrests**

p. 53 / p. 63



**Chair with armrests**

p. 53 / p. 63



**Chair with armrests**

p. 53 / p. 63

## Logistics data

---

p. 54 / p. 63

# Brene



The BRENE collection is inspired by the timeless and iconic bentwood furniture.  
In the photo: a chair with armrests, a side table, an armchair, and a chair.

# FERNE



FERNE

# Ponadczasowe i lekkie piękno.

Kolekcja BRENE redefiniuje ponadczasowy design, inspirując się ikonicznymi meblami z giętego drewna, które z początkiem XX wieku były produkowane w naszym regionie. Projekty te charakteryzują się wizualną lekkością oraz elegancją, idealnie komponując się zarówno z nowoczesnymi, jak i klasycznymi wnętrzami w kawiarniach czy restauracjach. Paleta barw kolekcji jest spójna i starannie przemyślana, umożliwia tworzenie niepowtarzalnych aranżacji poprzez swobodne łączenie mebli o różnych kolorach. Dzięki tym właściwościom kolekcja BRENE doskonale sprawdza się w różnorodnych przestrzeniach.

Projektując meble, kładliśmy nacisk na ergonomię skoncentrowaną na człowieku i jego potrzebach. Siedziska i oparcia są wykonane z listew, które są przewiewne i naturalnie dopasowują się do kształtu ciała, co zwiększa komfort użytkowania. Meble są lekkie i łatwe w przenoszeniu, a ich konstrukcja zapobiega gromadzeniu się wody, co zwiększa ich trwałość i ułatwia utrzymanie w czystości. Wysoka jakość, trwałość oraz ponadczasowy design kolekcji BRENE pozwalają na długotrwałe użytkowanie. Dodatkowo meble te mogą być łatwo magazynowane dzięki możliwości składania ich w stopy. Te cechy sprawiają, że każdy element kolekcji BRENE staje się synonimem elegancji, spełniając oczekiwania nawet najbardziej wymagających miłośników designu. W skład kolekcji wchodzi: stolik kawowy, stolik pomocniczy, stół jadalny, krzesło, krzesło z podłokietnikami oraz fotel. stół jadalny, krzesło, krzesło z podłokietnikami oraz fotel.



Lekka konstrukcja kolekcji BRENE sprawia, że wszystkie meble są łatwe do przenoszenia.  
Na zdjęciu: krzesła i stół BRENE.



have a seat.

# FERNE





Chair

FBRK558

520 x 530 x 825



Chair with armrests

FBRK658

575 x 530 x 825



Armchair

FBRK767

670 x 625 x 740

**must  
have**

# Brene

Siedziska BRENE wyróżniają się wyjątkową funkcjonalnością i wygodą.

Lamele o trójkątnym przekroju zapewniają przewiewność i komfort siedzenia, natomiast lekka konstrukcja umożliwia łatwe przenoszenie i przechowywanie.

Wszystkie siedziska BRENE są odporne na wilgoć i można je składować w stosach, co sprawia, że są doskonałym wyborem zarówno do użytku wewnątrz, jak i na zewnątrz — wszędzie tam, gdzie warunki wymagają trwałości i odporności.

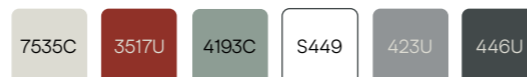

have a seat.



Side table

FBRS554

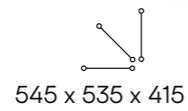

Coffee table

FBRS884

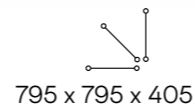

Dining table

FBRS888

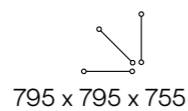

**must  
have**

# Brene

Stoły, stoliki kawowe oraz stoliki pomocnicze BRENE pozwalają na kompleksową aranżację przestrzeni.

Dzięki wykorzystaniu formy lameli stoły są lekkie, łatwe w utrzymaniu czystości, a jednocześnie solidne i trwałe. Możliwość sztaplowania sprawia, że kolekcja jest funkcjonalna wszędzie tam, gdzie ważne jest magazynowanie. Nogi do stołu oraz stolika kawowego są pakowane oddzielnie, dodatkowo bardzo łatwe w montażu przez użytkownika, co poprawia aspekty logistyczne.

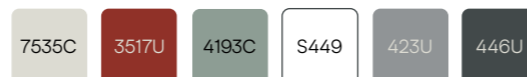

# Rimo



# FERNE

FERNE



## Lekka klasyka.

Kolekcja mebli RIMO to połączenie elegancji klasycznych wzorów mebli z giętego drewna z nowoczesną estetyką i funkcjonalnością. Kolekcja łączy tradycję z innowacją, wykorzystując klasyczną formę oraz współczesne technologie formowania i materiały. Delikatne, zaokrąglone kształty, nawiązujące do stylu Thonet, oraz nowoczesna paleta kolorów nadają meblom lekkości i nowoczesności.

Wygładzone linie i gięte elementy tworzą harmonijne połączenie klasyki z nowoczesnością, a precyzyjne wykonanie oraz dbałość o detale podkreślają wysoką jakość kolekcji. Meble RIMO zapewniają komfort użytkowania i funkcjonalność, przy jednoczesnym zachowaniu ponadczasowego designu. Kolekcja RIMO została stworzona jako zrównoważona i przystępna cenowo alternatywa dla tradycyjnych drewnianych krzesel.

W skład kolekcji wchodzi: krzesło, krzesło z podłokietnikami, fotel, dwa hokery o różnych wysokościach, okrągły stolik kawowy, okrągły stolik wysoki, stolik kawowy oraz stół jadalniany.



Na zdjęciu: Fotel i niskie krzesło barowe z kolekcji RIMO.







Chair

FRIK568

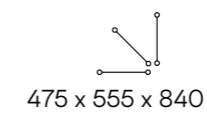

Chair with armrests

FRIK658

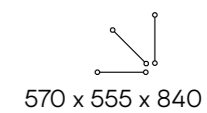

Armchair

FRIK667

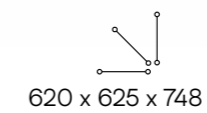

# Rimo

Krzesła z kolekcji RIMO harmonijnie łączą klasyczne wzory z nowoczesną funkcjonalnością.

Koncepcja kolekcji uwzględnia nie tylko wygląd, lecz także komfort użytkowania, co zaowocowało autorskim systemem testowania cech ergonomicznych oraz optymalizacją wagi mebla.

Możliwość spiętrzania siedzisk ułatwia magazynowanie, a gumowe stopki zapewniają ochronę i stabilność.



structure effect





Low bar chair

FRIK5510

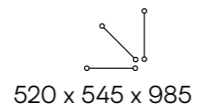

High bar chair

FRIK5511

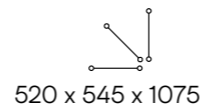

# Rimo

Hokery z kolekcji RIMO eksponują elegancję klasycznych wzorów.

Są dostępne w dwóch wysokościach i charakteryzują się delikatnymi kształtami oraz wysoką jakością wykonania. Lekka konstrukcja, łagodne linie i wyrafinowane detale sprawiają, że hokery stanowią doskonałe uzupełnienie aranżacji zarówno wewnątrz, jak i przestrzeni zewnętrznych.

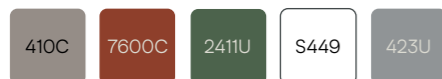

structure effect





Square coffee table

FRIS884

775 x 775 x 405



Square dining table

FRIS887

775 x 775 x 745

# Rimo

Stoły kwadratowe z kolekcji RIMO to idealne rozwiązanie do użytku zarówno domowego, jak i ogrodowego.

Ich solidna konstrukcja, eleganckie linie i staranne wykończenie sprawiają, że są nie tylko praktycznym elementem wyposażenia, ale także estetycznym akcentem każdej przestrzeni. Dzięki uniwersalnemu designowi oraz odporności na warunki atmosferyczne, stoły kolekcji RIMO doskonale sprawdzą się na tarasie czy w ogrodzie, dodając elegancji i funkcjonalności każdemu otoczeniu.

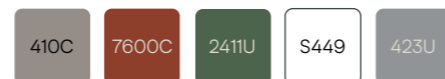

structure effect





Coffee table

FRIS864

  
775 x 575 x 405



Dining table

FRIS867

  
775 x 575 x 745

# Rimo

Stoły prostokątne z kolekcji RIMO to idealne rozwiązanie do użytku zarówno domowego, jak i ogrodowego.

Ich solidna konstrukcja, eleganckie linie i staranne wykończenie sprawiają, że są nie tylko praktycznym elementem wyposażenia, ale także estetycznym akcentem każdej przestrzeni. Dzięki uniwersalnemu designowi oraz odporności na warunki atmosferyczne, stoły kolekcji RIMO doskonale sprawdzą się na tarasie czy w ogrodzie, dodając elegancji i funkcjonalności każdemu otoczeniu.

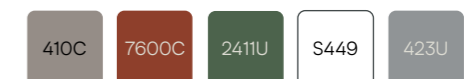

structure effect



Side table

FRIS64

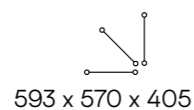

# Rimo

Stoliki okrągłe z kolekcji RIMO doskonale pasują zarówno do wnętrz domowych, kawiarni, jak i przestrzeni rekreacyjnych. Ich elegancki design, solidne wykonanie i uniwersalność sprawiają, że stanowią idealne uzupełnienie każdej aranżacji.

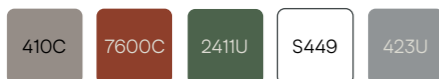

structure effect



High side table

FRIS67

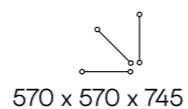

# Milane



MILANE to minimalistyczny styl, wyjątkowy komfort siedzenia i prosta logistyka.  
Na zdjęciu: krzesło z podłokietnikami, fotel i krzesło.

# FERNE

# Komfort dostępny dla wszystkich.

MILANE to efektowna i komfortowa kolekcja mebli ogrodowych, oferująca minimalistyczny styl, wyjątkowy komfort siedzenia oraz łatwą logistykę. Monolityczna forma cieszy się dużym uznaniem użytkowników, dlatego postanowiliśmy stworzyć całą kolekcję w tym stylu.

Charakterystyczne zagięcia w miękkiej formie nie tylko nadają meblom atrakcyjny wygląd, ale również zapewniają stabilność i trwałość. Dzięki technologii jednopunktowego wtrysku, w meblach MILANE uzyskano płynność formy, którą podkreśla satynowe wykończenie powierzchni. Kolorystyka kolekcji to gama stonowanych, ponadczasowych barw. Kolekcja MILANE składa się z krzesła, krzesła z podłokietnikami, fotela oraz stolika pomocniczego, który może pełnić również funkcję taboretu.



In the photos: a MILANE armchair.

# FERNE





Chair

FMIK667

  
580 x 600 x 735



Chair with armrests

FMIK768

  
680 x 600 x 805



Armchair

FMIK777

  
745 x 730 x 735

# Milane

Lekkość, łatwość przenoszenia, magazynowania i utrzymania w czystości sprawiają, że krzesła i fotele z kolekcji MILANE są funkcjonalne i praktyczne, a także dostępne dla szerokiego grona odbiorców. Dodatkowo, meble te są łatwe do utrzymania w czystości i można składować je w stosach.







Side table & Stool

FMIS554

485 x 485 x 420

7535C

410C

S449

423U

446U

# Milane

Niski stolik z funkcją taboretu to idealne uzupełnienie każdego ogrodu lub przestrzeni rekreacyjnej. Ten element kolekcji MILANE to elegancki, a zarazem wielofunkcyjny mebel: stolik, podnóżek i taboret w jednym.

# Lottie



LOTTIE to rodzina niezbędnych, stylowych i funkcjonalnych stołów ogrodowych.  
Na zdjęciu: stolik, stół jadalny i stolik kawowy.

# FERNE



# Niezbędny stół ogrodowy.

LOTTIE to rodzina estetycznych i funkcjonalnych stolików ogrodowych, które sprawdzą się w każdym ogrodzie i przestrzeni rekreacyjnej. Są bardzo łatwe w utrzymaniu czystości, użytkowaniu i magazynowaniu.

W skład rodziny wchodzi: stół wysoki, stół kawowy oraz stolik pomocniczy, pełniący funkcję taboretu i podnóżka. LOTTIE jest dostępne w podstawowej palecie kolorystycznej FERNE, dzięki czemu można je łatwo połączyć z każdym innym produktem FERNE.





Side table & Stool

FLOS445

396 x 396 x 465



Dining table

FLOS888

775 x 775 x 765



Coffee table

FLOS866

770 x 590 x 565

# Lottie

LOTTIE to rodzina estetycznych i funkcjonalnych stolików ogrodowych, które sprawdzą się w każdym ogrodzie i przestrzeni rekreacyjnej. Są bardzo łatwe w utrzymaniu czystości, użytkowaniu i magazynowaniu. W skład rodziny wchodzi: stół wysoki, stół kawowy oraz stolik pomocniczy pełniący funkcję taboretu i podnóżka.

LOTTIE jest dostępne w podstawowej palecie kolorystycznej FERNE dzięki czemu można je połączyć z każdym innym produktem FERNE.

7535C

4193C

443U

446U

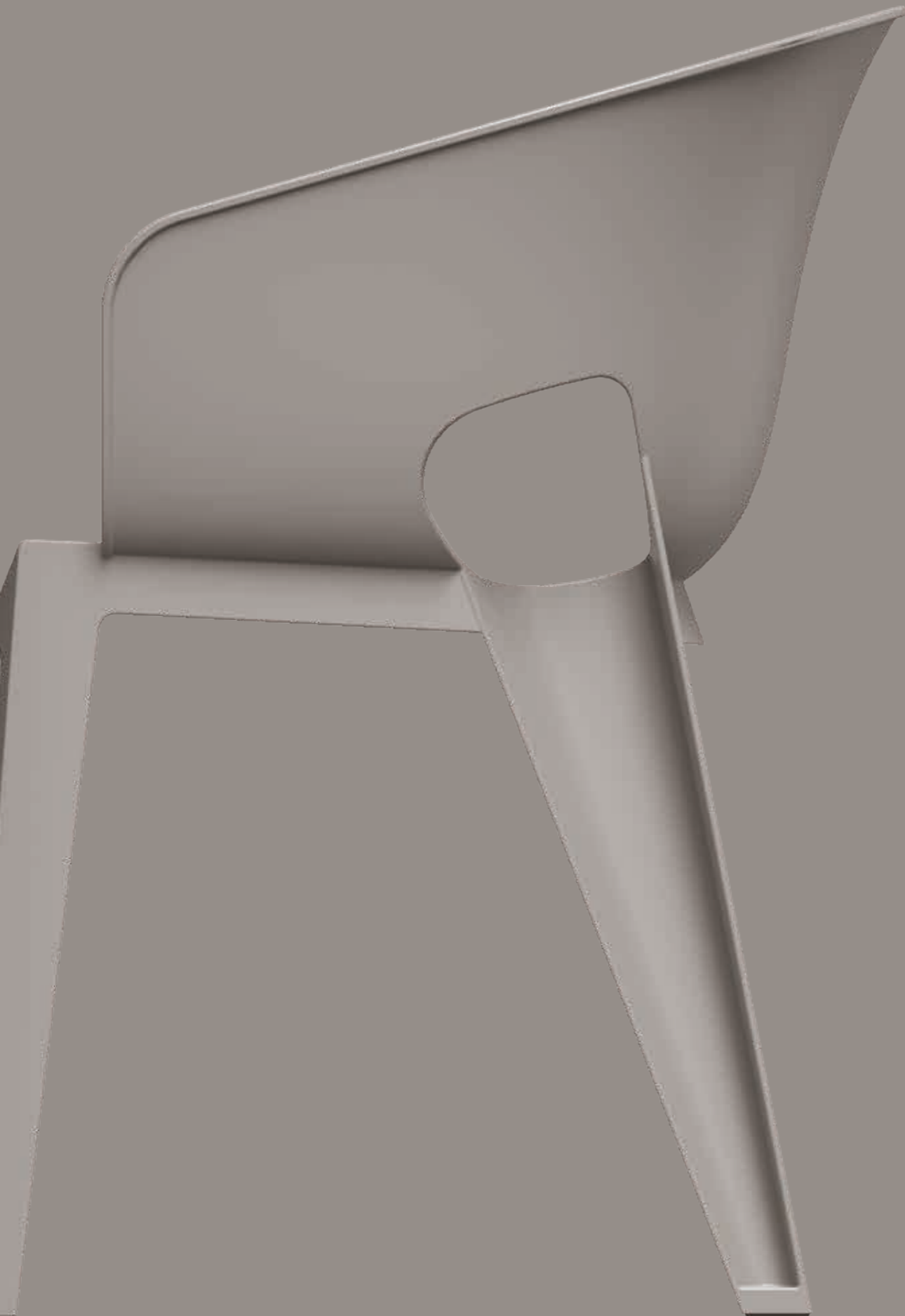

have a seat.



**Premo five**  
Chair with armrests

FPRK568

540 x 590 x 810



**Premo six**  
Chair with armrests

FPRK658

590 x 560 x 815



**Premo seven**  
Chair with armrests

FPRK758

630 x 560 x 825

# Premo

PREMO to współczesna interpretacja klasycznego ogrodowego krzesła. Produkt dostępny jest w trzech wariantach i idealnie sprawdza się w miejscach wymagających szybkiej zmiany ustawienia: chowania, wyciągania, przestawiania i magazynowania.

Dopracowane pod względem kolorystyki i formy, krzesła oferują funkcjonalne i atrakcyjne rozwiązania dla balkonu, ogrodu, a także stylowej kafejki.

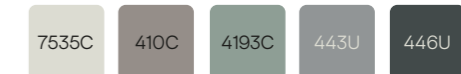



**Brene**

Chair

symbol:	dimensions (mm): length /width /height	maximum weight:	packaging (pcs):	pallet height:	stackable:
FBRK558	520 x 530 x 825	110	24	~ 1700	✓



**Brene**

Side table

symbol:	dimensions (mm): length /width /height	maximum weight:	packaging (pcs):	pallet height:	stackable:
FBR5554	545 x 535 x 415	50	24	~ 1040	✓



**Brene**

Chair with armrests

symbol:	dimensions (mm): length /width /height	maximum weight:	packaging (pcs):	pallet height:	stackable:
FBRK658	575 x 530 x 825	110	24	~ 1700	✓

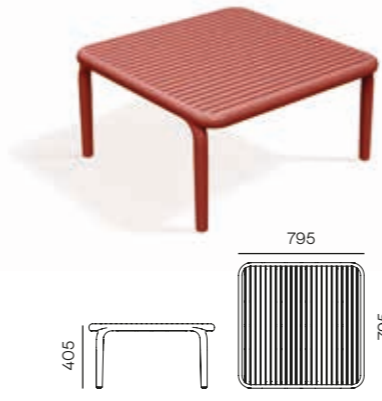

**Brene**

Coffee table

symbol:	dimensions (mm): length /width /height	maximum weight:	packaging (pcs):	pallet height:	stackable:
FBR5884	795 x 795 x 405	100	12	~ 1805	✓



**Brene**

Armchair

symbol:	dimensions (mm): length /width /height	maximum weight:	packaging (pcs):	pallet height:	stackable:
FBRK767	670 x 625 x 740	110	14	~ 1670	✓

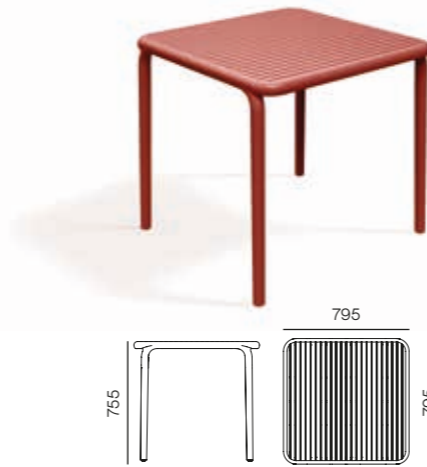

**Brene**

Dining table

symbol:	dimensions (mm): length /width /height	maximum weight:	packaging (pcs):	pallet height:	stackable:
FBR5888	795 x 795 x 755	100	12	~ 1805	✓



structure effect

## Rimo

Chair

symbol:	dimensions (mm): length /width /height	maximum weight:	packaging (pcs):	pallet height:	stackable:
FRIK568	475 x 555 x 840	110	20	~ 1700	✓

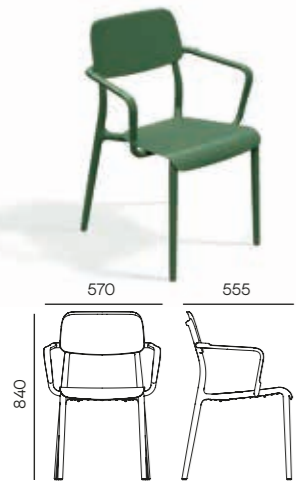

structure effect

## Rimo

Chair with armrests

symbol:	dimensions (mm): length /width /height	maximum weight:	packaging (pcs):	pallet height:	stackable:
FRIK658	570 x 555 x 840	110	16	~ 1740	✓



structure effect

## Rimo

Armchair

symbol:	dimensions (mm): length /width /height	maximum weight:	packaging (pcs):	pallet height:	stackable:
FRIK667	620 x 625 x 748	110	8	~ 1050	✓



structure effect

## Rimo

Low bar chair

symbol:	dimensions (mm): length /width /height	maximum weight:	packaging (pcs):	pallet height:	stackable:
FRIK5510	520 x 545 x 985	110	10	~ 1200	✓



structure effect

## Rimo

High bar chair

symbol:	dimensions (mm): length /width /height	maximum weight:	packaging (pcs):	pallet height:	stackable:
FRIK5511	520 x 545 x 1075	110	10	~ 1360	✓





earthy toupe  
410C



burnt brick  
7600C



pine green  
2411U

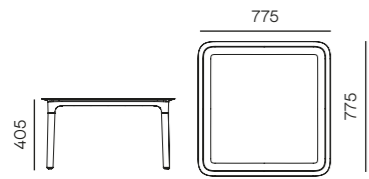

white  
S449



agate gray  
423U



structure effect

### Rimo

Square coffee table

symbol:	dimensions (mm): length /width /height	maximum weight:	packaging (pcs):	pallet height:	stackable:
FRIS884	775 x 775 x 405	100	26	~ 1910	✓



earthy toupe  
410C



burnt brick  
7600C



pine green  
2411U

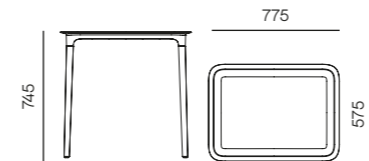

white  
S449



agate gray  
423U



structure effect

### Rimo

Dining table

symbol:	dimensions (mm): length /width /height	maximum weight:	packaging (pcs):	pallet height:	stackable:
FRIS867	775 x 575 x 745	100	36	~ 1915	✓



earthy toupe  
410C



burnt brick  
7600C



pine green  
2411U

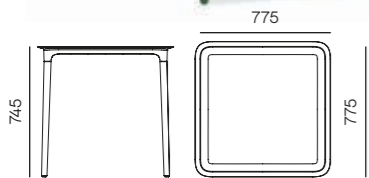

white  
S449



agate gray  
423U



structure effect

### Rimo

Square dining table

symbol:	dimensions (mm): length /width /height	maximum weight:	packaging (pcs):	pallet height:	stackable:
FRIS887	775 x 775 x 745	100	26	~ 1910	✓



earthy toupe  
410C



burnt brick  
7600C



pine green  
2411U

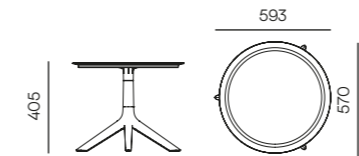

white  
S449



agate gray  
423U



structure effect

### Rimo

Side table

symbol:	dimensions (mm): length /width /height	maximum weight:	packaging (pcs):	pallet height:	stackable:
FRIS64	593 x 570 x 405	50	30	~ 1950	✓



earthy toupe  
410C



burnt brick  
7600C



pine green  
2411U

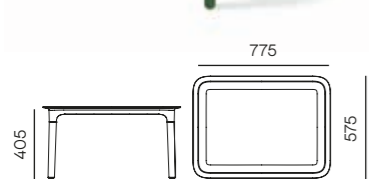

white  
S449



agate gray  
423U



structure effect

### Rimo

Coffee table

symbol:	dimensions (mm): length /width /height	maximum weight:	packaging (pcs):	pallet height:	stackable:
FRIS864	775 x 575 x 405	100	36	~ 1915	✓



earthy toupe  
410C



burnt brick  
7600C



pine green  
2411U



white  
S449



agate gray  
423U



structure effect

### Rimo

High side table

symbol:	dimensions (mm): length /width /height	maximum weight:	packaging (pcs):	pallet height:	stackable:
FRIS67	570 x 570 x 745	50	30	~ 1950	✓



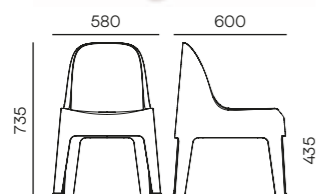

### Milane

Chair

symbol:	dimensions (mm): length /width /height	maximum weight:	packaging (pcs):	pallet height:	stackable:
FMIK667	580 x 600 x 735	110	28	~ 1950	✓

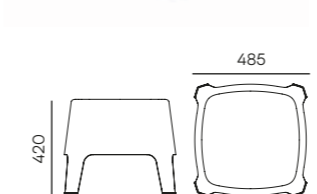

### Milane

Side table & Stool

symbol:	dimensions (mm): length /width /height	maximum weight:	packaging (pcs):	pallet height:	stackable:
FMIS554	485 x 485 x 420	110	64	~ 1900	✓

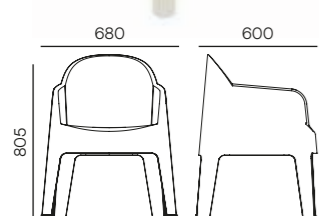

### Milane

Chair with armrests

symbol:	dimensions (mm): length /width /height	maximum weight:	packaging (pcs):	pallet height:	stackable:
FMIK768	680 x 600 x 805	110	28	~ 1950	✓

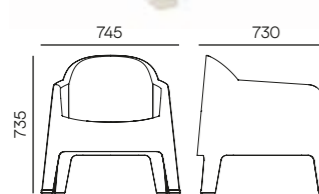

### Milane

Armchair

symbol:	dimensions (mm): length /width /height	maximum weight:	packaging (pcs):	pallet height:	stackable:
FMIK777	745 x 730 x 735	110	18	~ 1830	✓





	senza 7535C		verde 4193C		light gray 443U
carbon 446U					

<b>Lottie</b> Side table & Stool	symbol: FLOS445	dimensions (mm): length /width /height 396 x 396 x 465	maximum weight: 110	packaging (pcs): 90	pallet height: ~ 1900	stackable: ✓
-------------------------------------	--------------------	---	------------------------	------------------------	--------------------------	-----------------

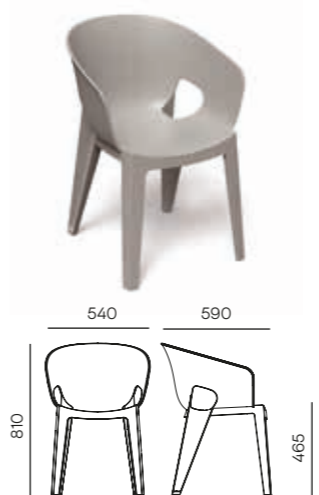

	senza 7535C		earthy toupe 410C		verde 4193C
light gray 443U					
carbon 446U					

<b>Premo five</b> Chair with armrests	symbol: FPRK568	dimensions (mm): length /width /height 540 x 590 x 810	maximum weight: 110	packaging (pcs): 24	pallet height: ~ 1500	stackable: ✓
--	--------------------	---	------------------------	------------------------	--------------------------	-----------------

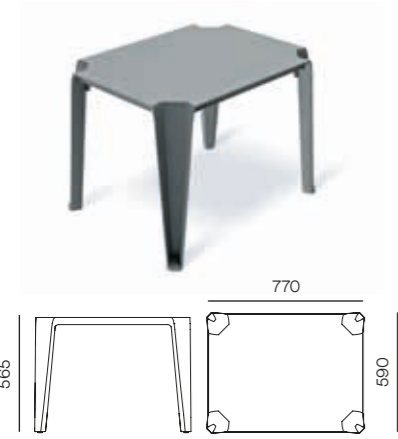

	senza 7535C		verde 4193C		light gray 443U
carbon 446U					

<b>Lottie</b> Coffee table	symbol: FLOS866	dimensions (mm): length /width /height 770 x 590 x 565	maximum weight: 100	packaging (pcs): 30	pallet height: ~ 1850	stackable: ✓
-------------------------------	--------------------	---	------------------------	------------------------	--------------------------	-----------------

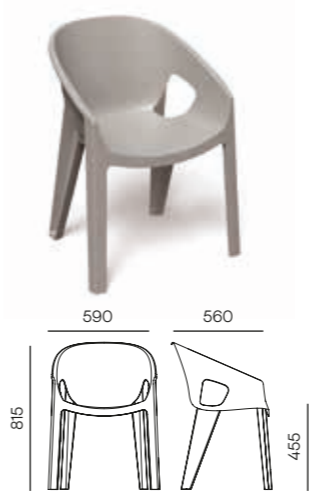

	senza 7535C		earthy toupe 410C		verde 4193C
light gray 443U					
carbon 446U					

<b>Premo six</b> Chair with armrests	symbol: FPRK658	dimensions (mm): length /width /height 590 x 560 x 815	maximum weight: 110	packaging (pcs): 24	pallet height: ~ 1580	stackable: ✓
---	--------------------	---	------------------------	------------------------	--------------------------	-----------------

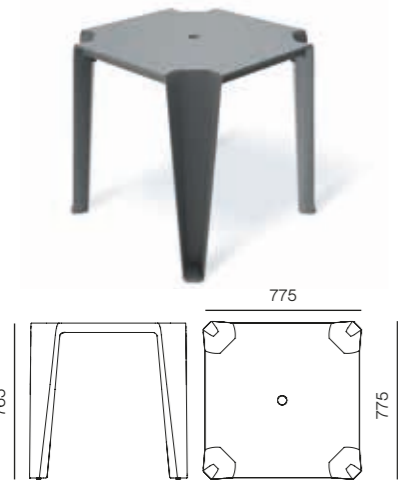

	senza 7535C		verde 4193C		light gray 443U
carbon 446U					

<b>Lottie</b> Dining table	symbol: FLOS888	dimensions (mm): length /width /height 775 x 775 x 765	maximum weight: 100	packaging (pcs): 12	pallet height: ~ 1900	stackable: ✓
-------------------------------	--------------------	---	------------------------	------------------------	--------------------------	-----------------

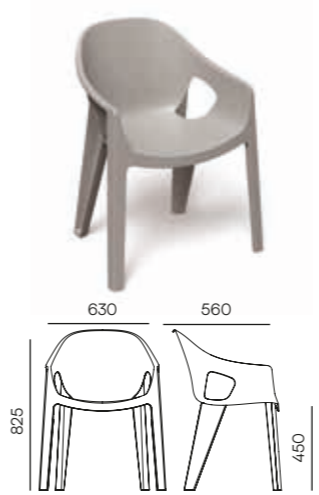

	senza 7535C		earthy toupe 410C		verde 4193C
light gray 443U					
carbon 446U					

<b>Premo seven</b> Chair with armrests	symbol: FPRK758	dimensions (mm): length /width /height 630 x 560 x 825	maximum weight: 110	packaging (pcs): 20	pallet height: ~ 1480	stackable: ✓
---	--------------------	---	------------------------	------------------------	--------------------------	-----------------

over 90 countries worldwide

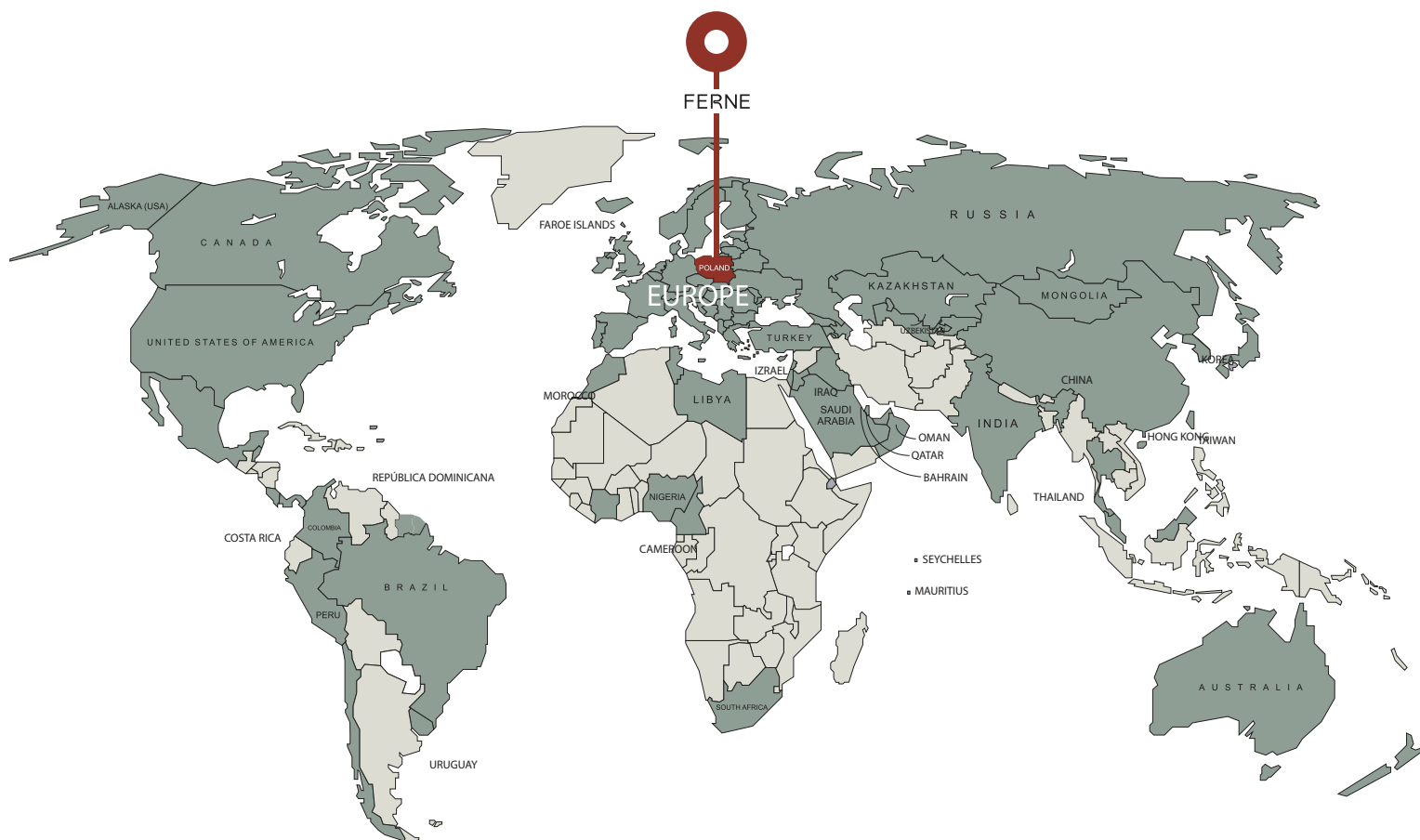

Constantly launching an innovative, diversified and high quality products and being a reliable partner, we managed to succeed on the market in different parts of the world.

Currently our products are successfully distributed to more than 90 countries worldwide and the number of satisfied customers is increasing each year!

## Contact us

### Poland

#### Headquarter, Production & Warehouse

Prosperplast 1 Sp. z o. o.  
Wilkowska 968  
43-378 Rybarzowice  
Poland

tel. +48 33 817 70 03  
fax +48 33 817 60 81

biuro@prosperplast.pl  
office@prosperplast.pl  
www.prosperplast.pl

### Germany

#### Office

Prosperplast Deutschland GmbH  
Hopfenstraße 22a  
85283 Wolnzach  
Germany

tel. +49 8442 9628499  
fax +49 8442 9680853

kontakt@prosperplast.de  
www.prosperplast.de

### Czechia

#### Office & Warehouse

Prosperplast s.r.o.  
CTPark Ostrava Hrušov  
Bohumínská 710/198  
711 00 Slezská Ostrava - Hrušov  
Czech Republic

tel. +420 553 034 443  
mob +420 605 499 544

info@prosperplast.cz  
www.prosperplast.cz

### Hungary

#### Office

Prosperplast Kft.  
Tátra u. 5/a, alagsor 2.  
1136-H Budapest,  
Hungary

tel. +36 30 4095 120  
mob +36 30 4095 710

office@prosperplast.hu  
www.prosperplast.hu

Wszystkie prawa zastrzeżone przez Prosperplast 1 Spółka z o.o., a zawartość nie może być powielana, pobierana, rozpowszechniana, publikowana lub przekazywana w jakiegokolwiek formie i w jakikolwiek sposób, bez uprzedniej pisemnej zgody Prosperplast 1 Spółka z o.o.  
Niniejszy katalog nie stanowi oferty w rozumieniu obowiązujących przepisów. Za błędy w druku nie odpowiadamy.

All rights are reserved by Prosperplast 1 Spółka z o. o. and content may not be reproduced, downloaded, disseminated, published, or transferred in any form or by any means, except with the prior written permission of Prosperplast 1 Spółka z o.o.

This catalogue does not constitute an offer within the meaning of applicable rules. We are not responsible for printing errors.

have a seat.

have a seat.

have a seat.

have a seat.

have a seat.

have a seat.

have a seat.

have a seat.

**FOLLOW US**

instagram: @ferne\_furniture  
facebook: @fernefurniture  
ferne.pl

# FERNE

ferne.pl

Prosperplast 1 Sp. z o.o.  
Wilkowska 968  
43-378 Rybarzowice  
Poland